

Plate Washer

座金関連

座金関連

三型座金

外形図



梱包数	200 個 /1 箱
重量	17 kg

50角座金

外形図



梱包数	100 個 /1 箱
重量	14 kg

平リブ座金

外形図



梱包数	150 個 /1 箱
重量	20 kg

使用方法

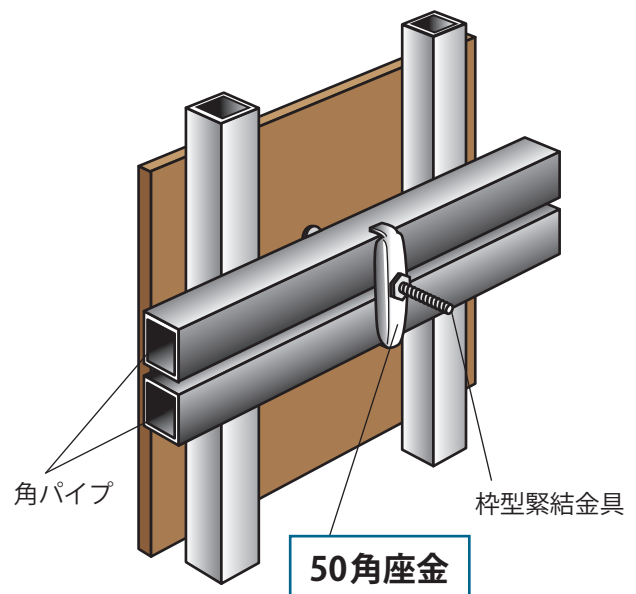
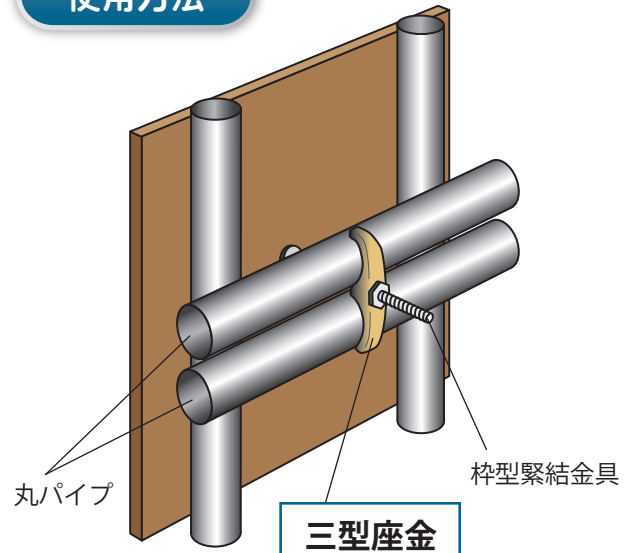

- ① 枠型緊結金具を座金に装着する。
- ② 固定したいパイプを座金で固定する。
- ③ 最後にナットをスパナなどで締め込み作業完了。



有限会社 トーワ精工

〒334-0076 埼玉県川口市本蓮 1-3-10
 TEL 048-283-0283 FAX 048-283-0358
 E-mail info@towa-seikou.co.jp
 HP <http://towa-seikou.co.jp>



取扱店

製造元